



# Rail Petrol



Obj. č. 18810



Kolejová vrtačka Rail Petrol je zkonstruovaná pro rychlé a efektivní vrtání kolejí. Díky benzínovému motoru je vrtačka nezávislá na elektrické síti. Výměnné upínací čelisti jsou k dostání pro naprostou většinu typů kolejí. Jednoduchá a rychlá instalace na kolej a použití spalovacího motoru, předurčují stroj pro montážní práce.

- Spolehlivý a výkonný motor HONDA.
- Nezávislost na elektrické síti.

#### Technická data:

|                            |                            |
|----------------------------|----------------------------|
| vrtání korunkovými vrtáky: | Ø 12 - 36 mm               |
| max. hloubka korun. vrt.:  | 25 mm                      |
| motor:                     | 1,5 kW, Honda Engine GXH50 |
| převodovka:                | 1 - rychlostní             |
|                            | 150 - 225 ot./min.         |
| upínání:                   | Weldon 19 mm               |
| chladicí systém:           | integrovaný                |
| základní zdvih:            | až 40 mm                   |
| hmotnost:                  | 23 kg                      |

#### V ceně obsaženo:

Vrtačka Rail Petrol  
Transportní bedna  
Nářadí pro obsluhu  
Návod k obsluze

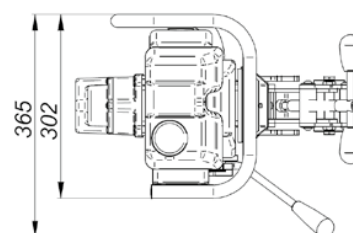
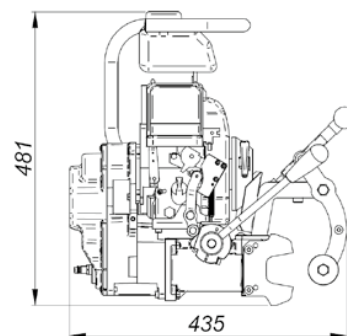

| Název stroje:                 | Obj. č. |
|-------------------------------|---------|
| Vrtačka na koleje Rail Petrol | 18810   |
| Upínací systém na kolej       | 18811   |

#### Příslušenství:

Kompletní sortiment příslušenství najdete v tabulce na straně

Kompletní sortiment nástrojů najdete na webových stránkách [www.nko.cz](http://www.nko.cz)

Strana

84 - 88

